



Atlanti-Szerszám
Kereskedelmi és Szolgáltató Kft.
6728 Szeged, Fonógyári út 9.
Magyarország

Tel.: +36 62 444 021
Fax: +36 62 440 753
E-mail: info@atlanti-szerszam.hu
Web: www.atlanti-szerszam.hu

Melléklet

**MŰSZAKI
PARAMÉTEREK
/ SZAKMAI JELLEMZŐK**

**MVD iShear
A04-2000**

**Mechanikus
lemezolló gép**



MVD ISHEAR A04-2000 MECHANIKUS LEMEZOLLÓ GÉP

Általános jellemzők:

- Az A széria lemezollói alkalmas vékony acéllemezek vágásához, 4 mm anyagvastagságig
- A váz és a felső gerenda acélból készült, minimális rugalmasságra és optimális ellenállásra lett kifejlesztve
- A vázat egyetlen folyamat során alakítja ki a precíz NC megmunkáló központ



MVD ISHEAR "A" SOROZATÚ
MECHANIKUS LEMEZOLLÓ GÉP

Vezérlés:

- Digitális NC vezérlőegység
- Automatikus, digitálisan vezérelt motorikus hátsó ütköző (750 mm-es lökettartomány)
- Egyszerű és könnyű késhézag beállítás
- Görgős csapágyak az asztalon az előtolás segítésére
- Lábpedál
- Komplet elektromos kapcsolószekrény és irányítópanel 400V AC 3 fázis 50Hz



Mechanika:

- Maximális vágóteljesítményre és pontosságra tervezték.
- Nagyteljesítményű merev váz
- 4 élű kések erős ötvöztött acélból
- Mechanikus lemezrögzítő rendszer – helyén tartja a lemezt a vágási folyamat közben
- Elülső támasztókarok mércével
- Kézi késhézag állítás



A gép felszereltsége:

- Hegesztett, egy darabból álló acél váz merev szerkezeti acélból a maximális vágóteljesítmény és pontosság érdekében
- Digitális NC vezérlőegység
- Automatikus, digitálisan vezérelt motorikus hátsó ütköző (750 mm-es lökettartomány)
- Schneider- Telemecanique elektromos komponensek, ventilátoros elektromos szekrénnel
- Erősen ötvözött acélból készült 4 élű kések
- Mechanikus lemezrögzítő rendszer – helyén tartja a lemezt a vágási folyamat közben
- Egyszerű és könnyű keshézag beállítás
- Görgős csapágyak az asztalon az előtolás segítésére
- Elülső támasztókarok mércével
- Lábpedál és vezérlőegység az egyszeres és többszörös vágási műveletekhez
- Oldalsó fényzorompó CE megfeleléssel
- Vészleállító gomb és hátsó védőburkolat
- Komplet elektromos kapcsolószekrény és irányítópanel 400V AC 3 fázis 50Hz

A gép előnyei és használhatósága:

- Schneider- Telemecanique elektromos komponensek, ventilátoros elektromos szekrénnel
- Oldalsó fényzorompó CE megfeleléssel
- Vészleállító gomb
- Hátsó védőburkolat



MVD ISHEAR A04-2000 MECHANIKUS LEMEZOLLÓ GÉP

Technikai jellemzők:

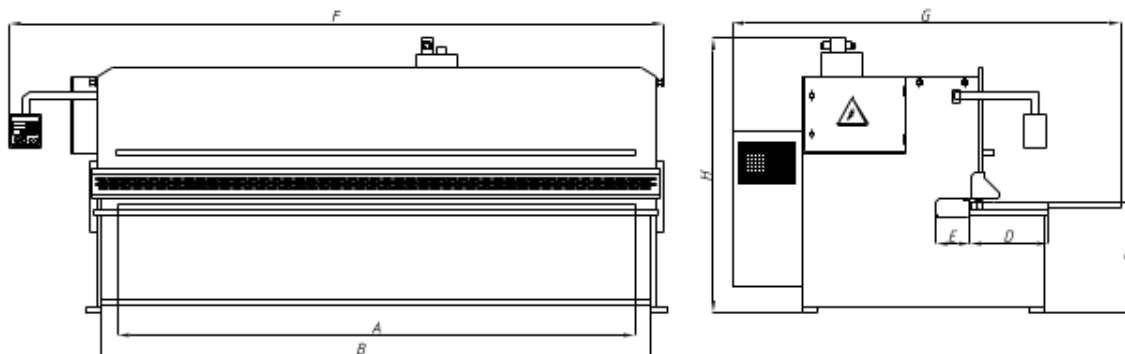

iShear A-Sorozat		A04-2000	
Vágási kapacitás	mm		4
Vágási hossz	mm		2000
Vágási szög	°		1,7
Löket/perc	1/perc		34
Asztalmagasság	mm		850
Gép hossza	mm		3100
Gép magassága	mm		1350
Gép szélessége	mm		2250
Motor-teljesítmény	kW		7,5
Tömeg	kg		2900



Opcionálisan választható felszereltség:

- Érintőképernyős CNC vezérlő
- Pneumatikus lemezrögzítő rendszer és lemeztovábbító
- Szögben állítható elülső T hornyos ütköző (0 - 180°)
- Hosszabb elülső támasztókarok



Szeged Központi iroda

6728 Szeged, Fonógyári út 9.
Telefon: 62/444-021, 30/299-3000
Email: info@atlanti-szerszam.hu

Budapesti iroda és szerviz

1104 Budapest, Kada u. 149.
Telefon: 1/43-32-678, 30/334-4000
Email: bpiroda@atlanti-szerszam.hu

Nyitva tartás: hétfőtől - péntekig:
8.00-16.00 óráig

Gépkölcsonzó és kigép szerviz

6728 Szeged, Fonógyári út 9.
Telefon: 62/444-614
Email: info@atlanti-szerszam.hu

Nyitva tartás: hétfőtől - péntekig:
07:30-16:30 óráig

Jövedéki engedéllyel rendelkező telephely

1104 Budapest, Gyömrői út 150.
Telefon: 70/333-3439

Telephely jövedéki száma:
HU01594203001

Telephely működési engedélye:
6842/2014

